

WCB100 WCS 8kg (OPTION SUPERPOSABLE DISPONIBLE)

Lave-linge à chargement frontal W1 :

la qualité Miele éprouvée au meilleur prix pour des charges de 1 à 8 kg.



- Soins du linge en douceur grâce au tambour Hydrogliss Miele
- Du linge frais en un clin d'œil avec le programme Express 20
- Le complément idéal pour des utilisations spéciales : CapDosing
- Commande facile par touches sensibles – EasyControl
- Économe, puissant, sans usure : Moteur ProfiEco



Code EAN: 4002516755036 / Numéro de matériel: 12420170 / Ancien Numéro de matériel: 11CB1001F

| | |
|---|----------------------------------|
| Modèle | |
| Superposable en colonne | • |
| Installation côte à côte | • |
| Encastrable sous plan | • |
| Ouverture de porte | droite |
| Type | |
| Marque de produit | W1 Chrome Edition |
| Chargement frontal | • |
| Essorage | |
| Vitesse d'essorage maximale | 1400 |
| Arrêt cuve pleine | • |
| Fonction « sans essorage » | • |
| Design | |
| Couleur de l'appareil | Blanc lotus |
| Coloris du bandeau | Blanc lotus |
| Design de porte | Noir obsidien avec bague blanche |
| Couleur du sélecteur rotatif | Blanc lotus |
| Type de bandeau de commande | droit |
| Type de commande | Sélecteur rotatif |
| Écran | EasyControl jaune |
| Performance de nettoyage | |
| Dosage précis par capsule CapDosing | • |
| Protection du linge | |
| Tambour à structure alvéolaire | • |
| Charge en kg | 8,0 |
| Confort d'utilisation | |
| Départ différé jusqu'à 24 h à l'avance | • |
| Affichage du temps restant | • |
| Bac à produits AutoClean | • |
| AddLoad | • |
| Efficacité et durabilité | |
| Classe d'efficacité énergétique (A-G) | A |
| Consommation d'énergie pondérée par 100 cycles de marche pour le cycle de lavage en kWh | 47 |
| Consommation d'eau pondérée par cycle en l | 47 |
| Classe d'efficacité d'essorage | B |
| Classe d'émissions de bruit acoustique dans l'air (pour l'essorage) | A |
| Émissions sonores pendant l'essorage en dB(A) re 1 pW | 72 |
| Durée du programme « ECO 40-60 » à capacité nominale | 219 |
| Consommation en mode arrêt en W | 0,30 |
| Lavage à basse température « froid » et « 20 °C » | • |
| Débitmètre | • |
| Contrôle anti-mousse | • |
| Moteur ProfiEco | • |
| Programmes de lavage | |
| Coton | • |
| Entretien facile | • |
| Linge délicat | • |
| Chemises | • |

WCB100 WCS 8kg (OPTION SUPERPOSABLE DISPONIBLE)

Lave-linge à chargement frontal W1 :

la qualité Miele éprouvée au meilleur prix pour des charges de 1 à 8 kg.



Code EAN: 4002516755036 / Numéro de matériel: 12420170 /

Ancien Numéro de matériel: 11CB1001F

| | |
|---|---------------------|
| Laine (lavage à la main) | • |
| Programme Express 20 | • |
| Textiles foncés/Jeans | • |
| Textiles modernes | • |
| Imperméabilisation | • |
| Rinçage seul/Amidonage | • |
| Vidange/essorage | • |
| ECO 40-60 | • |
| Options de lavage | |
| Court | • |
| Trempage | • |
| Prélavage | • |
| Hydro plus | • |
| Rinçage supplémentaire | • |
| Qualité | |
| Cuve | GlaronK |
| Sécurité | |
| Système anti-fuites | Watercontrol-System |
| Sécurité enfants | • |
| Code PIN | • |
| Interface optique | • |
| Caractéristiques techniques | |
| Dimensions en mm (largeur) | 596 |
| Dimensions en mm (hauteur) | 850 |
| Dimensions en mm (profondeur) | 636 |
| Profondeur de l'appareil porte ouverte en mm | 1054 |
| Profondeur de l'appareil sans porte (pour encastrément) en mm | 600 |
| Poids en kg | 80 |
| Puissance totale de raccordement en kW | 2,10-2,40 |
| Tension en V | 220-240 |
| Protection par fusible en A | 10 |
| Fréquence en Hz | 50 |
| Longueur du câble d'alimentation électrique en m | 2 |
| Longueur du câble d'alimentation électrique en m | 2,0 |

WCB100 WCS 8kg

Lave-linge à chargement frontal W1 :

la qualité Miele éprouvée au meilleur prix pour des charges de 1 à 8 kg.



W1 installation drawing, slanted facia or straight facia, measures in mm



W1 drawing, slanted facia or straight facia, measures in mm



W1 drawing, slanted facia or straight facia, measures in mm



W1 drawing, slanted facia or straight facia, measures in mm

TCC220WP 8kg

Sèche-linge pompe à chaleur T1 :

avec A++ et qualité Miele exceptionnelle à un prix d'entrée de gamme attractif.



Code EAN: 4002516471998 / Numéro de matériel: 11848540 /
Ancien Numéro de matériel: 12CC2202F

| Modèle | |
|--|--------------------------------|
| installation en colonne | • |
| Côte à côte | • |
| Encastrable sous plan | • |
| Encastrable | • |
| Ouverture de porte | Gauche |
| Type | |
| Marque de produit | T1 Chrome Edition |
| Sèche-linge pompe à chaleur | • |
| Design | |
| Couleur de l'appareil | Blanc lotus |
| Coloris du bandeau | Blanc lotus |
| Design de porte | Blanc lotus |
| Couleur du sélecteur rotatif | Blanc lotus |
| Type de bandeau de commande | droit |
| Type de commande | Sélecteur rotatif |
| Écran | DirectSensor jaune, 7 segments |
| Résultat de séchage | |
| Séchage parfait PerfectDry | • |
| Système de parfum FragranceDos | • |
| Rotation alternée du tambour | • |
| Protection du linge | |
| Tambour à structure alvéolaire | • |
| Charge en kg | 8,0 |
| Confort d'utilisation | |
| Départ différé jusqu'à 24 h à l'avance | • |
| Affichage du temps restant | • |
| Affichage de déroulement de programme | Non |
| Éclairage du tambour | LED |
| Réservoir d'eau de condensation | • |
| Kit d'évacuation de l'eau de condensation intégré | • |
| AddLoad | • |
| Efficacité et durabilité | |
| Classe d'efficacité énergétique (A+++ - D) | A++ |
| Consommation électrique annuelle en kWh | 192 |
| Durée du programme standard en min | 165 |
| Niveau sonore en db(A)re1 pW pour le programme coton à pleine charge | 66 |
| Classe d'efficacité de condensation | A |
| Consommation électrique en kWh à pleine charge, programme standard coton avec séchage normal | 1,55 |
| Technologie EcoDry | • |
| Échangeur thermique sans entretien | • |
| Moteur ProfiEco | • |
| Programmes de séchage | |
| Coton | • |
| Entretien facile | • |
| Linge délicat | • |
| Chemises | • |
| Finish laine | • |

- Économiser sur la durée de vie du sèche-linge – Technologie EcoDry
- Un linge parfumé comme vous l'aimez : FragranceDos
- Séchage précis pour tous les textiles – PerfectDry
- Meilleure protection pour la pièce et les meubles – Meilleure action contre la condensation
- Des commandes au bout des doigts – DirectSensor

A++

TCC220WP 8kg

Sèche-linge pompe à chaleur T1 :

avec A++ et qualité Miele exceptionnelle à un prix d'entrée de gamme attractif.



Code EAN: 4002516471998 / Numéro de matériel: 11848540 /

Ancien Numéro de matériel: 12CC2202F

| | |
|---|---------------------|
| Programme Express | • |
| Jeans | • |
| Imperméabilisation | • |
| Défroissage | • |
| Draps | • |
| Air chaud/DryFresh | • |
| Options de séchage | |
| Rotation infroissable | • |
| Séchage doux plus | • |
| Signal sonore | • |
| Qualité | |
| Aubes souples | • |
| Sécurité | |
| Code PIN | • |
| Affichage « Vider réservoir » | • |
| Affichage « Nettoyer filtres » | • |
| Interface optique | • |
| Caractéristiques techniques | |
| Dimensions en mm (largeur) | 596 |
| Dimensions en mm (hauteur) | 850 |
| Dimensions en mm (profondeur) | 640 |
| Profondeur de l'appareil porte ouverte en mm | 1054 |
| Poids en kg | 51 |
| Puissance totale de raccordement en kW | 1,10 |
| Tension en V | 220-240 |
| Protection par fusible en A | 10 |
| Fréquence en Hz | 50 |
| Longueur du câble d'alimentation électrique en m | 2,0 |
| Fermeture hermétique | • |
| Type de réfrigérant | R290 |
| Quantité de fluide frigorigène en kg | 0,11 |
| Potentiel de réchauffement global de produit frigorigène en CO ₂ e | 3 |
| Potentiel de réchauffement global de l'appareil en CO ₂ e | 0,33 |
| Remplacer l'ampoule | Service après-vente |
| Accessoires fournis | |
| Flacon de parfum | • |
| Bon pour un second flacon de parfum | • |

TCC220WP 8kg

Sèche-linge pompe à chaleur T1 :

avec A++ et qualité Miele exceptionnelle à un prix d'entrée de gamme attractif.

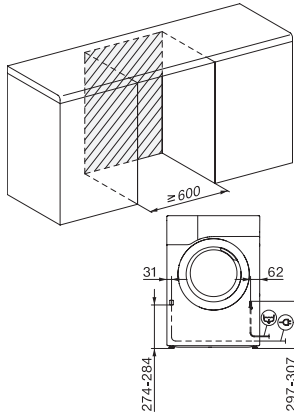

T1 installation drawing, slanted facia or straight facia, measures in mm

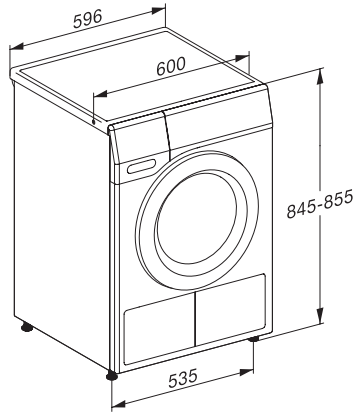

T1 drawing, slanted facia or straight facia, measures in mm

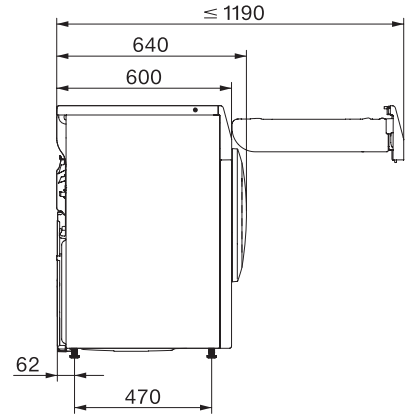

T1 drawing, slanted facia or straight facia, without porthole, measures in mm

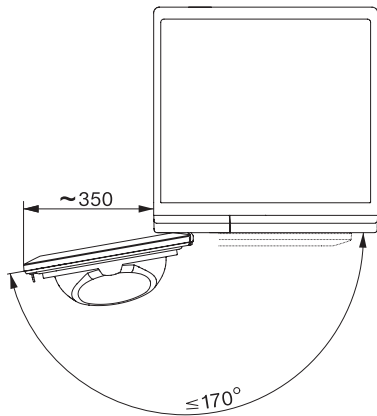

T1 drawing, slanted facia or straight facia, measures in mm